



MAGELLAN™

MG5000
MG5050

S P E C T R A®

SP65
SP4000
SP5500
SP6000
SP7000

STAY D™

Always Armed,
Never Disarmed

Korisničko uputstvo

P R D O X®
S E C U R I T Y S Y S T E M S



Korisnička podešavanja

Zbog bezbednosti, upišite samo imena korisnika bez njihovih šifara. 4-cifrene šifre 6-cifrene šifre

Broj korisnika i ime	Particija 1	Particija 2	Byp*	Stay*	Force*	Samo* aktiv.	Samo* PGM	Prinuda*
01: Master	<input type="checkbox"/>	<input type="checkbox"/>	<input type="checkbox"/>	<input type="checkbox"/>	<input type="checkbox"/>	<input type="checkbox"/>	<input type="checkbox"/>	<input type="checkbox"/>
02: Master 1	<input type="checkbox"/>	<input type="checkbox"/>	<input type="checkbox"/>	<input type="checkbox"/>	<input type="checkbox"/>	<input type="checkbox"/>	<input type="checkbox"/>	<input type="checkbox"/>
03: Master 2	<input type="checkbox"/>	<input type="checkbox"/>	<input type="checkbox"/>	<input type="checkbox"/>	<input type="checkbox"/>	<input type="checkbox"/>	<input type="checkbox"/>	<input type="checkbox"/>
04: _____	<input type="checkbox"/>	<input type="checkbox"/>	<input type="checkbox"/>	<input type="checkbox"/>	<input type="checkbox"/>	<input type="checkbox"/>	<input type="checkbox"/>	<input type="checkbox"/>
05: _____	<input type="checkbox"/>	<input type="checkbox"/>	<input type="checkbox"/>	<input type="checkbox"/>	<input type="checkbox"/>	<input type="checkbox"/>	<input type="checkbox"/>	<input type="checkbox"/>
06: _____	<input type="checkbox"/>	<input type="checkbox"/>	<input type="checkbox"/>	<input type="checkbox"/>	<input type="checkbox"/>	<input type="checkbox"/>	<input type="checkbox"/>	<input type="checkbox"/>
07: _____	<input type="checkbox"/>	<input type="checkbox"/>	<input type="checkbox"/>	<input type="checkbox"/>	<input type="checkbox"/>	<input type="checkbox"/>	<input type="checkbox"/>	<input type="checkbox"/>
08: _____	<input type="checkbox"/>	<input type="checkbox"/>	<input type="checkbox"/>	<input type="checkbox"/>	<input type="checkbox"/>	<input type="checkbox"/>	<input type="checkbox"/>	<input type="checkbox"/>
09: _____	<input type="checkbox"/>	<input type="checkbox"/>	<input type="checkbox"/>	<input type="checkbox"/>	<input type="checkbox"/>	<input type="checkbox"/>	<input type="checkbox"/>	<input type="checkbox"/>
10: _____	<input type="checkbox"/>	<input type="checkbox"/>	<input type="checkbox"/>	<input type="checkbox"/>	<input type="checkbox"/>	<input type="checkbox"/>	<input type="checkbox"/>	<input type="checkbox"/>
11: _____	<input type="checkbox"/>	<input type="checkbox"/>	<input type="checkbox"/>	<input type="checkbox"/>	<input type="checkbox"/>	<input type="checkbox"/>	<input type="checkbox"/>	<input type="checkbox"/>
12: _____	<input type="checkbox"/>	<input type="checkbox"/>	<input type="checkbox"/>	<input type="checkbox"/>	<input type="checkbox"/>	<input type="checkbox"/>	<input type="checkbox"/>	<input type="checkbox"/>
13: _____	<input type="checkbox"/>	<input type="checkbox"/>	<input type="checkbox"/>	<input type="checkbox"/>	<input type="checkbox"/>	<input type="checkbox"/>	<input type="checkbox"/>	<input type="checkbox"/>
14: _____	<input type="checkbox"/>	<input type="checkbox"/>	<input type="checkbox"/>	<input type="checkbox"/>	<input type="checkbox"/>	<input type="checkbox"/>	<input type="checkbox"/>	<input type="checkbox"/>
15: _____	<input type="checkbox"/>	<input type="checkbox"/>	<input type="checkbox"/>	<input type="checkbox"/>	<input type="checkbox"/>	<input type="checkbox"/>	<input type="checkbox"/>	<input type="checkbox"/>
16: _____	<input type="checkbox"/>	<input type="checkbox"/>	<input type="checkbox"/>	<input type="checkbox"/>	<input type="checkbox"/>	<input type="checkbox"/>	<input type="checkbox"/>	<input type="checkbox"/>
17: _____	<input type="checkbox"/>	<input type="checkbox"/>	<input type="checkbox"/>	<input type="checkbox"/>	<input type="checkbox"/>	<input type="checkbox"/>	<input type="checkbox"/>	<input type="checkbox"/>
18: _____	<input type="checkbox"/>	<input type="checkbox"/>	<input type="checkbox"/>	<input type="checkbox"/>	<input type="checkbox"/>	<input type="checkbox"/>	<input type="checkbox"/>	<input type="checkbox"/>
19: _____	<input type="checkbox"/>	<input type="checkbox"/>	<input type="checkbox"/>	<input type="checkbox"/>	<input type="checkbox"/>	<input type="checkbox"/>	<input type="checkbox"/>	<input type="checkbox"/>
20: _____	<input type="checkbox"/>	<input type="checkbox"/>	<input type="checkbox"/>	<input type="checkbox"/>	<input type="checkbox"/>	<input type="checkbox"/>	<input type="checkbox"/>	<input type="checkbox"/>
21: _____	<input type="checkbox"/>	<input type="checkbox"/>	<input type="checkbox"/>	<input type="checkbox"/>	<input type="checkbox"/>	<input type="checkbox"/>	<input type="checkbox"/>	<input type="checkbox"/>
22: _____	<input type="checkbox"/>	<input type="checkbox"/>	<input type="checkbox"/>	<input type="checkbox"/>	<input type="checkbox"/>	<input type="checkbox"/>	<input type="checkbox"/>	<input type="checkbox"/>
23: _____	<input type="checkbox"/>	<input type="checkbox"/>	<input type="checkbox"/>	<input type="checkbox"/>	<input type="checkbox"/>	<input type="checkbox"/>	<input type="checkbox"/>	<input type="checkbox"/>
24: _____	<input type="checkbox"/>	<input type="checkbox"/>	<input type="checkbox"/>	<input type="checkbox"/>	<input type="checkbox"/>	<input type="checkbox"/>	<input type="checkbox"/>	<input type="checkbox"/>
25: _____	<input type="checkbox"/>	<input type="checkbox"/>	<input type="checkbox"/>	<input type="checkbox"/>	<input type="checkbox"/>	<input type="checkbox"/>	<input type="checkbox"/>	<input type="checkbox"/>
26: _____	<input type="checkbox"/>	<input type="checkbox"/>	<input type="checkbox"/>	<input type="checkbox"/>	<input type="checkbox"/>	<input type="checkbox"/>	<input type="checkbox"/>	<input type="checkbox"/>
27: _____	<input type="checkbox"/>	<input type="checkbox"/>	<input type="checkbox"/>	<input type="checkbox"/>	<input type="checkbox"/>	<input type="checkbox"/>	<input type="checkbox"/>	<input type="checkbox"/>
28: _____	<input type="checkbox"/>	<input type="checkbox"/>	<input type="checkbox"/>	<input type="checkbox"/>	<input type="checkbox"/>	<input type="checkbox"/>	<input type="checkbox"/>	<input type="checkbox"/>
29: _____	<input type="checkbox"/>	<input type="checkbox"/>	<input type="checkbox"/>	<input type="checkbox"/>	<input type="checkbox"/>	<input type="checkbox"/>	<input type="checkbox"/>	<input type="checkbox"/>
30: _____	<input type="checkbox"/>	<input type="checkbox"/>	<input type="checkbox"/>	<input type="checkbox"/>	<input type="checkbox"/>	<input type="checkbox"/>	<input type="checkbox"/>	<input type="checkbox"/>
31: _____	<input type="checkbox"/>	<input type="checkbox"/>	<input type="checkbox"/>	<input type="checkbox"/>	<input type="checkbox"/>	<input type="checkbox"/>	<input type="checkbox"/>	<input type="checkbox"/>
32: _____	<input type="checkbox"/>	<input type="checkbox"/>	<input type="checkbox"/>	<input type="checkbox"/>	<input type="checkbox"/>	<input type="checkbox"/>	<input type="checkbox"/>	<input type="checkbox"/>

*Programira Vaš instalater.

Podešavanje zona

Upišite vrstu zone (detektor pokreta, magnetni kontakt itd.) i lokaciju.

Broj zone i opis	Particija 1 ili 2	Byp	Stay	Sleep	Force	24 sat.	Ulazno kašnjenje	Požarna zona	Požarno kašnjenje
001: _____	_____	<input type="checkbox"/>	<input type="checkbox"/>	<input type="checkbox"/>	<input type="checkbox"/>	<input type="checkbox"/>	<input type="checkbox"/>	<input type="checkbox"/>	<input type="checkbox"/>
002: _____	_____	<input type="checkbox"/>	<input type="checkbox"/>	<input type="checkbox"/>	<input type="checkbox"/>	<input type="checkbox"/>	<input type="checkbox"/>	<input type="checkbox"/>	<input type="checkbox"/>
003: _____	_____	<input type="checkbox"/>	<input type="checkbox"/>	<input type="checkbox"/>	<input type="checkbox"/>	<input type="checkbox"/>	<input type="checkbox"/>	<input type="checkbox"/>	<input type="checkbox"/>
004: _____	_____	<input type="checkbox"/>	<input type="checkbox"/>	<input type="checkbox"/>	<input type="checkbox"/>	<input type="checkbox"/>	<input type="checkbox"/>	<input type="checkbox"/>	<input type="checkbox"/>
005: _____	_____	<input type="checkbox"/>	<input type="checkbox"/>	<input type="checkbox"/>	<input type="checkbox"/>	<input type="checkbox"/>	<input type="checkbox"/>	<input type="checkbox"/>	<input type="checkbox"/>
006: _____	_____	<input type="checkbox"/>	<input type="checkbox"/>	<input type="checkbox"/>	<input type="checkbox"/>	<input type="checkbox"/>	<input type="checkbox"/>	<input type="checkbox"/>	<input type="checkbox"/>
007: _____	_____	<input type="checkbox"/>	<input type="checkbox"/>	<input type="checkbox"/>	<input type="checkbox"/>	<input type="checkbox"/>	<input type="checkbox"/>	<input type="checkbox"/>	<input type="checkbox"/>
008: _____	_____	<input type="checkbox"/>	<input type="checkbox"/>	<input type="checkbox"/>	<input type="checkbox"/>	<input type="checkbox"/>	<input type="checkbox"/>	<input type="checkbox"/>	<input type="checkbox"/>
009: _____	_____	<input type="checkbox"/>	<input type="checkbox"/>	<input type="checkbox"/>	<input type="checkbox"/>	<input type="checkbox"/>	<input type="checkbox"/>	<input type="checkbox"/>	<input type="checkbox"/>
010: _____	_____	<input type="checkbox"/>	<input type="checkbox"/>	<input type="checkbox"/>	<input type="checkbox"/>	<input type="checkbox"/>	<input type="checkbox"/>	<input type="checkbox"/>	<input type="checkbox"/>
011: _____	_____	<input type="checkbox"/>	<input type="checkbox"/>	<input type="checkbox"/>	<input type="checkbox"/>	<input type="checkbox"/>	<input type="checkbox"/>	<input type="checkbox"/>	<input type="checkbox"/>
012: _____	_____	<input type="checkbox"/>	<input type="checkbox"/>	<input type="checkbox"/>	<input type="checkbox"/>	<input type="checkbox"/>	<input type="checkbox"/>	<input type="checkbox"/>	<input type="checkbox"/>
013: _____	_____	<input type="checkbox"/>	<input type="checkbox"/>	<input type="checkbox"/>	<input type="checkbox"/>	<input type="checkbox"/>	<input type="checkbox"/>	<input type="checkbox"/>	<input type="checkbox"/>
014: _____	_____	<input type="checkbox"/>	<input type="checkbox"/>	<input type="checkbox"/>	<input type="checkbox"/>	<input type="checkbox"/>	<input type="checkbox"/>	<input type="checkbox"/>	<input type="checkbox"/>
015: _____	_____	<input type="checkbox"/>	<input type="checkbox"/>	<input type="checkbox"/>	<input type="checkbox"/>	<input type="checkbox"/>	<input type="checkbox"/>	<input type="checkbox"/>	<input type="checkbox"/>
016: _____	_____	<input type="checkbox"/>	<input type="checkbox"/>	<input type="checkbox"/>	<input type="checkbox"/>	<input type="checkbox"/>	<input type="checkbox"/>	<input type="checkbox"/>	<input type="checkbox"/>
017: _____	_____	<input type="checkbox"/>	<input type="checkbox"/>	<input type="checkbox"/>	<input type="checkbox"/>	<input type="checkbox"/>	<input type="checkbox"/>	<input type="checkbox"/>	<input type="checkbox"/>
018: _____	_____	<input type="checkbox"/>	<input type="checkbox"/>	<input type="checkbox"/>	<input type="checkbox"/>	<input type="checkbox"/>	<input type="checkbox"/>	<input type="checkbox"/>	<input type="checkbox"/>
019: _____	_____	<input type="checkbox"/>	<input type="checkbox"/>	<input type="checkbox"/>	<input type="checkbox"/>	<input type="checkbox"/>	<input type="checkbox"/>	<input type="checkbox"/>	<input type="checkbox"/>
020: _____	_____	<input type="checkbox"/>	<input type="checkbox"/>	<input type="checkbox"/>	<input type="checkbox"/>	<input type="checkbox"/>	<input type="checkbox"/>	<input type="checkbox"/>	<input type="checkbox"/>
021: _____	_____	<input type="checkbox"/>	<input type="checkbox"/>	<input type="checkbox"/>	<input type="checkbox"/>	<input type="checkbox"/>	<input type="checkbox"/>	<input type="checkbox"/>	<input type="checkbox"/>
022: _____	_____	<input type="checkbox"/>	<input type="checkbox"/>	<input type="checkbox"/>	<input type="checkbox"/>	<input type="checkbox"/>	<input type="checkbox"/>	<input type="checkbox"/>	<input type="checkbox"/>
023: _____	_____	<input type="checkbox"/>	<input type="checkbox"/>	<input type="checkbox"/>	<input type="checkbox"/>	<input type="checkbox"/>	<input type="checkbox"/>	<input type="checkbox"/>	<input type="checkbox"/>
024: _____	_____	<input type="checkbox"/>	<input type="checkbox"/>	<input type="checkbox"/>	<input type="checkbox"/>	<input type="checkbox"/>	<input type="checkbox"/>	<input type="checkbox"/>	<input type="checkbox"/>
025: _____	_____	<input type="checkbox"/>	<input type="checkbox"/>	<input type="checkbox"/>	<input type="checkbox"/>	<input type="checkbox"/>	<input type="checkbox"/>	<input type="checkbox"/>	<input type="checkbox"/>
026: _____	_____	<input type="checkbox"/>	<input type="checkbox"/>	<input type="checkbox"/>	<input type="checkbox"/>	<input type="checkbox"/>	<input type="checkbox"/>	<input type="checkbox"/>	<input type="checkbox"/>
027: _____	_____	<input type="checkbox"/>	<input type="checkbox"/>	<input type="checkbox"/>	<input type="checkbox"/>	<input type="checkbox"/>	<input type="checkbox"/>	<input type="checkbox"/>	<input type="checkbox"/>
028: _____	_____	<input type="checkbox"/>	<input type="checkbox"/>	<input type="checkbox"/>	<input type="checkbox"/>	<input type="checkbox"/>	<input type="checkbox"/>	<input type="checkbox"/>	<input type="checkbox"/>
029: _____	_____	<input type="checkbox"/>	<input type="checkbox"/>	<input type="checkbox"/>	<input type="checkbox"/>	<input type="checkbox"/>	<input type="checkbox"/>	<input type="checkbox"/>	<input type="checkbox"/>
030: _____	_____	<input type="checkbox"/>	<input type="checkbox"/>	<input type="checkbox"/>	<input type="checkbox"/>	<input type="checkbox"/>	<input type="checkbox"/>	<input type="checkbox"/>	<input type="checkbox"/>
031: _____	_____	<input type="checkbox"/>	<input type="checkbox"/>	<input type="checkbox"/>	<input type="checkbox"/>	<input type="checkbox"/>	<input type="checkbox"/>	<input type="checkbox"/>	<input type="checkbox"/>
032: _____	_____	<input type="checkbox"/>	<input type="checkbox"/>	<input type="checkbox"/>	<input type="checkbox"/>	<input type="checkbox"/>	<input type="checkbox"/>	<input type="checkbox"/>	<input type="checkbox"/>

Korisničke šifre

Korisničke šifre su lični identifikacioni brojevi koji svakom korisniku omogućuju aktiviranje određenog režima programiranja, aktiviranje ili deaktiviranje sistema, kao i aktiviranje i deaktiviranje PGM kontakta. Sistem podržava sledeće:

- Jednu sistemsku MASTER šifru
- Dve MASTER šifre
- 29 korisničkih šifara.

Sistemska MASTER šifra (Standardno: 123456)

Sistemska MASTER šifra može aktivirati ili deaktivirati bilo koju particiju, a takođe može kreirati, menjati i brisati bilo koju korisničku šifru.

MASTER šifre

MASTER šifra 1 je permanentno dodeljena particiji 1 i može se koristiti za kreiranje, promenu ili brisanje bilo koje korisničke šifre dodeljene particiji 1. MASTER šifra 2 je permanentno dodeljena particiji 2 (izuzev kada je particionisanje isključeno, MASTER šifra 2 će biti dodeljena particiji 1) i može se koristiti za kreiranje, promenu i brisanje bilo koje korisničke šifre koje su dodeljene istoj particiji.

NAPOMENA: MASTER šifre ne mogu menjati ili brisati šifre koje su dodeljene obema particijama. Samo sistemska MASTER šifra ima ovu mogućnost.

Prinudna šifra (duress)

Ukoliko se prinuđeni da aktivirate ili deaktivirate Vaš sistem, unošenjem šifre sa aktivnom opcijom prinude će aktivirati ili deaktivirati sistem u tihom režimu i odmah će izvršiti prenos tihe uzbune monitoring stanici. Prinudnu šifru mora aktivirati Vaš instalater.

Dužina korisničke šifre

Vaš sistem se može programirati za korišćenje korisničkih šifara sa 4 ili 6 cifara, gde svaka cifra može imati vrednost od 0 do 9. Šestocifrene šifre se smatraju težim za otkrivanje i zbog toga su sigurnije. Izbegavajte programiranje jednostavnih i očiglednih šifara, kao što je Vaš broj telefona, adresa ili šifre kao što je 1234.

Dodavanje / promena korisnika

Kako da dodam / promenim korisnika?

	Vizuelni rezultat
1 Pritisnite taster [⏏].	
2 Upišite Vašu [MASTER ŠIFRU].	[⏏] i [1] će blinkati. Ukoliko je broj na tastaturi aktivan, taj korisnik je već programiran.
3 Odaberite korisnika unosom dvocifrenog broja korisnika (01 do 32)	“Arm” blinka.
4 Unesite četvorocifrenu ili šestocifrenu [KORISNIČKU ŠIFRU].	“Sleep” blinka.
5 Potvrdite [KORISNIČKU ŠIFRU].	“Stay” blinka.
6 Da biste registrovali daljinski upravljač, pritisnite i držite bilo koji taster na daljinskom upravljaču 3 sekunde. Nakon toga otpustite taster. Pritisnite i držite bilo koji taster na daljinskom upravljaču 3 sekunde. Ukoliko ne želite da registrujete daljinski upravljač, pritisnite [ENTER].	“Off” blinka.
7 Da biste programirali novog korisnika, idite na korak 3. Za izlaz, pritisnite [CLEAR]. Za particionisane sisteme, pređite na korak 8.	
8 Pritisnite [1] i/ili [2] da biste dodelili korisnika particiji. Pritisnite [ENTER].	
9 Da biste programirali novog korisnika, idite na korak 3. Za izlaz, pritisnite [CLEAR].	

Brisanje korisnika

Kako da obrišem korisnika?

- 1 Pritisnite taster [⏏].
- 2 Upišite Vašu [MASTER ŠIFRU].
- 3 Odaberite korisnika unošenjem dvocifrenog broja korisnika.
- 4 Pritisnite i držite taster [SLEEP] dok ne čujete confirmacioni ton.

Podešavanje vremena & datuma

Kako da podesim vreme & datum?

- 1 Pritisnite taster [⏻].
 - 2 Unesite Vašu [MASTER ŠIFRU].
 - 3 Pritisnite [TBL].
 - 4 Pritisnite [5].
 - 5 Unesite vreme* u formatu [ss.MM]. Ukoliko je SS = 13 ili više, pređite na korak 7.
 - 6 Odaberite format vremena. [1] = 24sata; [2] = AM; [3] = PM.
 - 7 Unesite datum u formatu [GGGG/MM/DD]. Uspešno ste podesili vreme & datum .Za izlaz, pritisnite [CLEAR].
- * Za sisteme SP4000 / SP65, vreme mora biti uneto u 24-satnom formatu. Preskočite korak 6.

Podešavanje zvučnih (chime) zona

Zvučna zona će aktivirati kratak zvuk tastature svaki put kada je aktivirana. Podešavanja se vrše za svaku tastaturu zasebno.

Kako da podesim zvučne zone?

- **Za K32 i K32RF:** Pritisnite & držite taster [♪]. LED diode Arm1, Arm2, Stay1 i Stay2 će blinkati. Unesite brojeve zona koje želite da budu zvučne. Odgovarajuće LED diode će se aktivirati. Pritisnite taster [ENTER] za izlaz.
- **Za K35 i K37:** Pritisnite & držite taster [♪] (K35) ili taster [i] (K37). Reč *Chime* će se pojaviti na ekranu. Unesite brojeve zona koje želite da budu zvučne. Odgovarajuće LED diode će se aktivirati. Pritisnite taster [ENTER] za izlaz. **Napomena:** K37 će emitovati zvuk samo kada je priključena na AC napajanje ili kada je ekran aktivan.
- **Za K10V, K10H i K636:** Pritisnite & držite taster broja zone ([1] do [0(10)]). Kada čujete konfirmacioni ton, zvučno oglašavanje je aktivno.
- **Za K32LCD:** Pritisnite i držite taster [♪]. Pritisnite [1] da biste odabrali zonu koja treba da bude zvučna ili pritisnite [2] za podešavanje perioda oglašavanja. Period oglašavanja Vam nudi mogućnost podešavanja perioda kada će zvučno oglašavanje biti aktivno. Unesite brojeve zona koje želite da budu zvučne. Pritisnite taster [ENTER] za izlaz.

Kako da isključim zvučne zone?

- **Za K32, K32RF, K35, K37 i K32LCD:** Da biste isključili zvučne zone, ponovite ovaj proces i unesite broj zone na kojoj želite da isključite oglašavanje ili pritisnite taster [SLEEP] da biste isključili sve zvučne zone.
- **Za K10V, K10H i K636:** Pritisnite & držite taster zone ([1] do [0(10)]). Kada čujete ton greške = zvučno oglašavanje je isključeno.

NAPOMENA: Za opis tonova, pogledajte stranu 7. Da bi identifikovali Vašu tastaturu, pogledajte stranu 9.

Prikaz problema

Vaš alarmni sistem neprekidno prati nekoliko eventualnih problema koji se mogu dojaviti stanici za monitoring. Kada se pojavi problem, taster [TBL] će se aktivirati. Pritisnite taster [TBL], i na tastaturi će se aktivirati brojevi koji odgovaraju greškama koje se nalaze u sistemu. Osim u slučaju problema sa datumom i vremenom, za sve ostale probleme kontaktirajte Vašu monitoring stanicu ili instalatera kako bi rešili problem.

NAPOMENA: Ukoliko tastatura emituje zvučni signal na svakih 5 sekundi prilikom pojave problema, pritisnite taster [TBL] za prekid zvučnog signala.

Opis poruka

	Aktivan taster / LED	Vrsta problema	Detalji problema
Pritisnite [TBL]	[1]	Slaba baterija na bežičnoj zoni	Baterije u nekom od bežičnih uređaja moraju biti promenjene.
	[2]	Problem sa napajanjem	Alarmna centrala ima problem sa napajanjem.
	[3]	Problem sa sirenom	Izlaz za sirenu je preopterećen ili sirena nije povezana.
	[4]	Problem u komunikaciji	Vaš alarmni sistem, ukoliko je povezan sa monitoring stanicom, ne može komunicirati sa istom.
	[5]	Problem sa ožičenjem zona ili tampera	Problem sa ožičenjem na jednom ili više uređaja.
	[6]	Problem sa tamperom modula	Anti-tamper prekidač uređaja je aktiviran.
	[7]	Problem sa požarnom petljom	Jedna od zona ima problem u požarnoj petlji.
	[8]	Problem sa datumom i vremenom	Vreme i datum na alarmnoj centrali moraju biti ponovo programirani. Pogledajte deo <i>Podešavanje vremena i datuma</i> na strani 5.
	[9]	Prekid u nadzoru bežičnih zona	Jedna ili više bežičnih zona više ne komuniciraju sa sistemom.
	[0 (10)]	Prekid u nadzoru modula	Jedan ili više modula više ne komuniciraju sa sistemom.
	[16] / [SLEEP]	Problem sa tastaturom	Problem sa nekom od sistemskih tastatura.

Tastature

Zvučna podrška

Prilikom unosa informacija na tastaturi, ona će emitovati potvrдне ili odrične tonove u visnosti od unešenih vrednosti. Trebalo bi da obratite pažnju na sledeće vrste tonova:

Potvrđni ton: Kada je radnja uspešno izvršena (npr. aktiviranje/deaktiviranje) ili kada se sistem prebaci u novi režim rada, tastatura će emitovati isprekidan ton ("BIP-BIP-BIP-BIP").

Odrični ton: Kada se sistem vrati u prvobitno stanje ili kada je radnja nepravilno uneta na tastaturi, ona će emitovati neprekidan ton ("BIIIIIIIP").

Slede još neke vrste tonova koje će uvek biti praćene i blinkanjem određenog tastera na tastaturi ([**ARM**], [**STAY**], ili [**SLEEP**]):

- Neprekidan ton = Alarm
- Promenljiv ton = Požarni alarm
- Isprekidan ton = Početak izlaznog kašnjenja
- Brzi isprekidan ton = Poslednjih 10 sekundi izlaznog kašnjenja

Vizuelna podrška

Na tastaturi se nalaze lampice koje prate trenutni status Vašeg sistema. Stanje svake lampice predstavlja određeno stanje Vašeg sistema.

NAPOMENA: *Mnoge opcije Vašeg sistema moraju biti aktivirane od strane Vašeg instalatera. Ukoliko opcija nije programirana, tastatura će emitovati odričan ton i akcija će biti obustavljena. Pogledajte sekciju Podešavanje zona na strani 3.*

Utišavanje tastature

Kada je tastatura utišana, ona će emitovati samo potvrдне i odrične tonove, kao i tonove prilikom pritiska tastera. Zbog toga, kada je utišana, tastatura neće emitovati tonove prilikom alarma i neće emitovati tonove kod zvučno aktivnih zona. Svaka tastatura se mora zasebno utišati.

Kako da utišam tastaturu?

- **Za K32, K32RF, K35, K37, K636, K10V i K10H:** Pritisnite & držite taster [**CLEAR**] 6 sekundi da biste aktivirali ili deaktivirali utišavanje tastature. Ukoliko tastatura emituje potvrđni ton, utišavanje je aktivno. Ukoliko tastatura emituje odrični ton, opcija je isključena.

Za K32LCD: pritisnite i držite taster [⊙] za podešavanje tastature. Pritisnite [4] za kontrolu utišavanja. Pritisnite [arm] da biste aktivirali ili deaktivirali utišavanje tastature.

Osvetljenje tastature

Nivo osvetljenja tastera se može menjati i prilagoditi Vašim potrebama.

Kako da promenim pozadinsko osvetljenje?

- **Za K32 i K32RF:** Pritisnite i držite taster [☉]. Pritisnite taster [☉] kako bi podesili željeni nivo pozadinskog svetla. Pritisnite [CLEAR] ili [ENTER] za izlaz.

Za K35: Pritisnite i držite taster [▲] 4 sekunde. Tasteri 1, 2, 3, 5 i 6 će blinkati. Pritisnite [CLEAR] da izađete iz menija bez čuvanja informacija ili pritisnite [ENTER] da izađete iz menija i sačuvate informacije. Pritisnite željeni taster i koristite tastere [▲] i [▼] za podešavanje:

[1] Za podešavanje brzine ispisa.

[2] Za podešavanje osvetljenja (0 = Isključeno, 1 = Najniže osvetljenje / 7 = Maksimalno osvetljenje)

[3] Za podešavanje kontrasta (0 = Niski kontrast, 4 = Visoki kontrast)

[5] Za podešavanje automatskog smanjenja nivoa svetla (0 = Isključeno, 1 = Najniži nivo smanjenja, (...) 7 = Najviši nivo smanjenja)

[6] Za podešavanje perioda automatskog smanjenja nivoa svetla (0 = Isključeno, 1 = 1 sek., 2 = 5 sek., 3 = 10 sek., 4 = 20 sek., 5 = 1 min., 6 = 2 min., 7 = 4 min.)

Za K37: Pritisnite i držite taster [▲] 4 sekunde. Tasteri 1 i 2 će blinkati. Pritisnite [CLEAR] da biste izašli iz menija bez čuvanja informacija ili pritisnite [ENTER] da izađete iz menija i sačuvate informacije. Pritisnite željeni taster i koristite tastere [▲] i [▼] za podešavanje:

[1] Za podešavanje pozadinskog osvetljenja.

[2] Za podešavanje perioda automatskog smanjenja nivoa svetla (5 = 5 sek. / 15 = 15 sek.)

Za K10V, K10H i K636: Pritisnite i držite taster [MEM]. [MEM] taster će se aktivirati. Pritisnite taster [MEM] da podesite željeni nivo osvetljenja. Pritisnite [CLEAR] ili [ENTER] za izlaz.

Za K32LCD: Pritisnite i držite taster [☉]. Pritisnite [2] za promenu osvetljenja. Podešavanje izvršite korišćenjem tastera [▲] i [▼]. Pritisnite [ENTER] za čuvanje.

Režim uštede energije (Samo K32RF / K37)

Ukoliko tastatura nema DC napajanje, ekran modula će se isključiti i preći u režim uštede energije nakon jednog minuta (20 sekundi kod K37). Pritisnite taster [i] da biste aktivirali ekran.

Pregledi tastatura

Pregled tastature K636

- [TBL]** Prikaz problema
Uklj = Postoje problemi (strana 6)
- [MEM]** Prikaz alarma u memoriji
Uklj = Bilo je alarma (strana 17)
- [BYP]** Bypass programiranje
Uklj = Bypass zona (strana 17)

Prikaz zona:

Tasteri [1] do [0(10)] odgovaraju zonama 01 do 10 respektivno:
Taster uklj = Otv. ili ulazno kašnjenje
Taster blinka = Alarm aktivan



= Pritisnite jednom + [MASTER ŠIFRA] za programiranje u brzom meniju (pogledajte Master brzi meniji na strani 24.

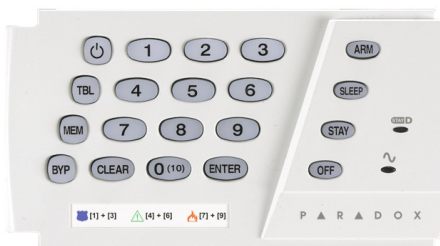

VAŽNO: Ukoliko se instalira na partitionisanom sistemu, K636 će prikazivati samo particiju 1.

- [ARM]** (strana 14)
[SLEEP] (strana 14)
[STAY] (strana 14)
Uklj = Sistem je aktiviran
Isklj = Sistem je deaktiviran
Blinka = Izlazno kašnjenje
Brzo blinka = Izlazno kašnjenje (10 sek) / alarmaktiv

Off taster:

Uklj = Disarmed
Isklj = Sistem aktivan
~ Svetlo (AC):
Uklj = Napon priklj.
Isklj = Napon isklj.

StayD svetlo:

Uklj = StayD uklj.
Isklj = StayD isklj.
(pogledajte StayD režim na strani 12)

Pregled tastature K10LEDV/H

- [TBL]** Prikaz problema
Uklj = Postoje problema (strana 6)
- [MEM]** Prikaz alarma u memoriji
Uklj = Bilo je alarma (strana 17)
- [BYP]** Bypass programiranje
Uklj = Bypass zona (strana 17)

Prikaz zona:

Tasteri [1] do [0(10)] odgovaraju zonama 01 do 10 respektivno:
Taster uklj = Otv. ili ulazno kašnjenje
Taster blinka = Alarm aktivan



= Pritisnite jednom + [MASTER ŠIFRA] za programiranje u brzom meniju (pogledajte Master brzi meniji na strani 24)

Status particije 1

Status particije 2



- [ARM]** (strana 14)
[SLEEP] (strana 14)
[STAY] (strana 14)
Uklj = Sistem je aktiviran
Isklj = Sistem je deaktiviran
Blinka = Izlazno kašnjenje
Brzo blinka = Izlazno kašnjenje (10 sek) / alarm aktiv

Off taster:

Uklj = Disarmed
Isklj = Sistem aktivan
~ Svetlo (AC):
Uklj = Napon priklj.
Isklj = Napon isklj.

StayD svetlo:

Uklj = StayD uklj.
Isklj = StayD isklj.
(pogledajte StayD režim na strani 12)

Pregled tastatura K35 i K37



- = Pritisnite jednom + [MASTER ŠIFRA] za programiranje u brzom meniju (pogledajte Master brzi meniji, str. 24)
- = Pritisnite & držite za podešavanja tastature
- = Pritisnite & držite za podešavanje zvučnih zona



Prikaz ikonica i opis tastatura K35 i K37

K35

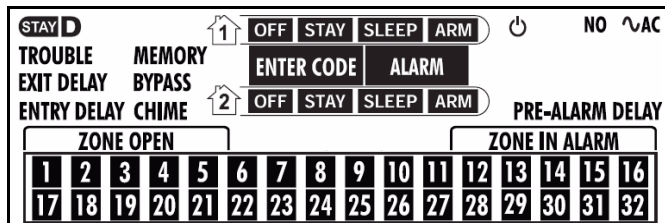

K37

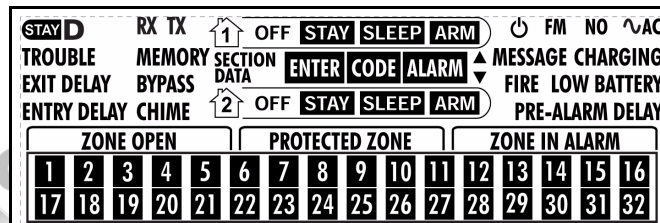

Ikonica	Opis	Ikonica	Opis
StayD	Uklj = StayD režim je aktivan		Blinka = Sistem je u master brzom meniju
	Označava particiju 1 ili 2	EXIT DELAY	Blinka = Unesite šifru pre završetka izlaznog kašnjenja
OFF	Uklj = Sistem je deaktiviran	ENTRY DELAY	Blinka = Unesite šifru pre završetka ulaznog kašnjenja
STAY	Uklj = Sistem je aktiviran u Stay režimu	ENTER CODE	Uklj = Unesite Vašu šifru
SLEEP	Uklj = Sistem je aktiviran u Sleep režimu	MEMORY	Uklj = Bilo je alarma u sistemu
ARM	Uklj = Particija je aktivirana	BYPASS	Uklj = Bypass zone
ALARM	Blinka = Sistem je alarmiran	CHIME	Uklj = Prikaz zvučnih zona u režimu programiranja zvučnih zona
PRE-ALARM DELAY	Uklj = Odbrojanje do alarma u Pre-Alarm zonama	TROUBLE	Trouble blinka i brojevi koji odgovaraju zonama svetle (pogledajte prikaz problema na strani 6)
ZONE OPEN	Uklj = Zone koje svetle su otvorene	AC	Uklj = AC napajanje je priključeno na tastaturu
ZONE IN ALARM	Uklj = Zone koje svetle su pod alarmom	NO AC	Uklj = Tastatura radi na baterijskom napajanju
TX (samo K37)	Blinka = Komunikacija sa panelom je u toku		

Pregled tastatura K32 i K32RF

Status particije 1

Status particije 2

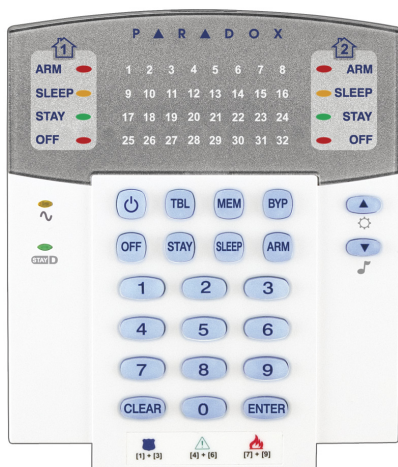

Status particije 1

Status particije 2

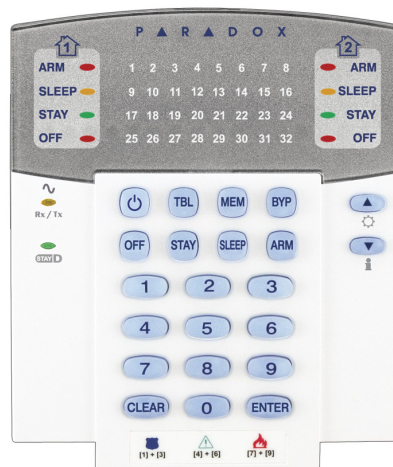

[TBL] Prikaz problema

Uklj = Postoje problema (strana 6)

[MEM] Prikaz alarma u memoriji

Uklj = Bilo je alarma (strana 17)

[BYP] Bypass programiranje

Uklj = Bypass zona (strana 17)

[ARM] (strana 14)

[SLEEP] (strana 14)

[STAY] (strana 14)

Uklj = Sistem je aktiviran

Isklj = Sistem je deaktiviran

Blinka = Izlazno kašnjenje

Brzo blinka = Izlazno kašnjenje (10 sek) / alarm aktiv

Prikaz zona:

Tasteri [1] do [0(10)] odgovaraju

zonama 1do 10 respektivno:

Taster uklj = Otv. ili ulazno kašnjenje

Taster blinka = Alarm aktivan



= Pritisnite jednom + [MASTER ŠIFRA] za programiranje u brzom meniju (pogledajte Master brze menije na strani 24)



= Pritisnite i držite za promenu osvetljenja (pogledajte stranu 8)

Off taster:

Uklj = Deaktiviran

Isklj = Sistem aktivan

~ Svetlo (AC):

Uklj = Napajanje uklj

OFF = Napajanje isklj

StayD svetlo:

Uklj = StayD aktivan

Isklj = StayD neaktiv

(pogledajte StayD

režim na strani 12)

Napajanje i Rx/Tx svetlo (samo K32RF)

On = Napajanje uključeno

Off = Napajanje isključeno

Brzo blinka = Slanje/Prijem u toku

Sporo blinka = Tastatura nema AC napajanje

Info taster (samo K32RF)

Osvežite ekran za prikaz svih otvorenih zona (pogledajte stranu 8)

K32LCD Keypad Overview

[TBL] Prikaz problema

Uklj = Postoje problema (strana 6)

[MEM] Prikaz alarma u memoriji

Uklj = Bilo je alarma (strana 17)

[BYP] Bypass programiranje

Uklj = Bypass zona (strana 17)

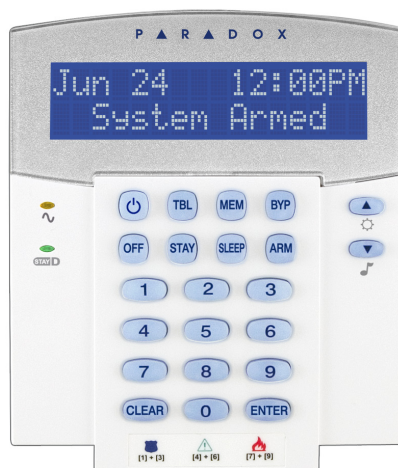

Off taster:

Uklj = Deaktiviran

Isklj = Sistem aktiv

~ Svetlo (AC):

Uklj = Napaj. uklj.

Isklj = Napaj. isklj.

StayD svetlo:

Uklj = StayD aktiv

Isklj = StayD neakt

(pogledajte StayD

režim na strani 12)



= Pritisnite jednom + [MASTER ŠIFRA] za programiranje u brzom meniju (pogledajte Master brze menije na strani 24)



= Pritisnite i držite za promenu osvetljenja (pogledajte stranu 8)



= Pritisnite i držite za programiranje zvučnih zona (pogledajte stranu 5)

Daljinski upravljači

Vaš alarmni sistem podržava tri vrste daljinskih upravljača; REM1, REM2, REM3 i REM15. REM1 i REM15 su osnovni daljinski upravljači, samo mogućnošću vršenja 5 funkcija (npr. aktiviranje, deaktiviranje, aktiviranje PGM-a itd.). REM2 je napredniji zato što može vršiti do 6 različitih funkcija, a takođe pruža i audio/vizuelnu podršku, (pogledajte tabelu ispod). REM3 je najnapredniji daljinski upravljač i on poseduje sve funkcije kao i tastatura (za više informacija pogledajte korisničko uputstvo za REM3). Sledeća tabela opisuje vizuelnu i audio podršku REM2 daljinskog upravljača.

NAPOMENA: *Ukoliko koristite Spectra SP sistem, potreban Vam je bežični ekspanzioni modul kako bi koristili daljinske upravljače. Vaš instalater će Vam dati više informacije o korišćenju daljinskih upravljača sa Spectra SP sistemom.*

Povratne informacije daljinskog upravljača (REM2)

Full/Force aktiviranje

Akcija	Vizuelni rezultat	Audio rezultat
Deaktiviranje	Zelena uključena	Dva tona
Izlazno kašnjenje	Crvena / zelena sporo blinkaju	Potvrdni ton
Aktiviranje / Ulazno kašnjenje	Crvena uključena	Potvrdni ton
Alarm	Crvena brzo blinka	Alarmni ton

Stay/Sleep aktiviranje

Akcija	Vizuelni rezultat	Audio rezultat
Deaktiviranje	Zelena uključena	Dva tona
Izlazno kašnjenje	Žuta / zelena sporo blinkaju	Potvrdni ton
Aktiviranje / Ulazno kašnjenje	Žuta uključena	Potvrdni ton
Alarm	Crvena brzo blinka	Alarmni ton

Ostalo

Akcija	Vizuelni rezultat	Audio rezultat
PGM uklj/isklj	Žuta uključena	Potvrdni ton

Aktiviranje & deaktiviranje sa StayD

StayD pojednostavljuje Vaš život i čini ka sigurnijim obezbeđivanjem 24 časa dnevno, 7 dana nedeljno bez potrebe za isključivanjem sistema - čak i kada ste u oblasti u kojoj je alarm aktivan. StayD živi sa Vama i štiti Vas u svim situacijama, bez neobezbeđenih perioda, i automatski reaktivira sistem, tako da ne morate o tome brinuti.

Kada ulazite/izlazite iz oblasti, sistem se delimično deaktivira kako bi Vas pustio da prođete kroz oblast: jednostavno, obavestite sistem tasterom Vašeg daljinskog upravljača i prođite određenom putanjom koja će nakon Vašeg prolaska ponovo biti pod alarmom. Sve druge zone ostaju aktivirane. Rezultat ovoga je sistem koji Vas neprekidno čuva, tako da ne morate brinuti o stanju sistema.

Druge pogodnosti StayD funkcije uključuju saznanje o nesigurnim oblastima koja Vaša deca posećuju kao što su balkon, bazen ili ulazna vrata. Sada možete biti spokojni znajući da ste uvek zaštićeni. Za više informacija konsultujte Vašeg instalatera.

Uključivanje / isključivanje StayD režima

Uključivanje StayD režima:

[STAY] + [ŠIFRA] + [STAY] → StayD lampica je uključena

Pritisnite taster [STAY], a nakon toga ukucajte validnu šifru, zatim pritisnite ponovo [STAY] u sledećih 10 sekundi. StayD lampica će se uključiti da potvrdi StayD aktiviranje, a sistem će biti u Stay režimu.

Isključivanje StayD režima:

[OFF] + [ŠIFRA] + [OFF] → Off svetlo uključeno

Pritisnite taster [OFF], a nakon toga ukucajte validnu šifru, zatim pritisnite ponovo [OFF] u sledećih 10 sekundi. StayD lampica će se isključiti, a Off lampica će se uključiti da potvrdi isključenje StayD režima. Kada je StayD deaktiviran, sistem će funkcionisati kao standardni bezbednosni sistem.

Promena režima aktiviranja alarma

(pogledajte Aktiviranje & deaktiviranje na strani 14)

Promena nivoa bezbednosti - Stay u Sleep:

[SLEEP] 2 sekunde → Kašnjenje → Sleep lampica uključena

Pritisnite i držite taster [SLEEP] na bilo kojoj tastaturi. Sve zone koje će biti aktivirane u Sleep režimu kreću u ulazno kašnjenje, dozvoljavajući Vam da uđete u spavaću sobu. Kada se period izlaznog kašnjenja završi, Vi ste u spavaćoj sobi, a ostatak objekta je obezbeđen alarmom. Sistem je sada u Sleep režimu.

Promena nivoa bezbednosti - Sleep u Stay:

[STAY] 2 sekunde → Stay lampica uključena

Pritisnite i držite taster [STAY] na tastaturi koja se nalazi u spavaćoj sobi. Sistem će momentalno preći iz Sleep u Stay režim, dozvoljavajući Vam da izađete iz spavaće sobe i slobodno se krećete unutar kuće. Ukoliko slučajno izađete iz spavaće sobe bez prelaska u Stay režim, sve zone koje su aktivirane u Sleep režimu će započeti odbrojavanje koje će Vam dati dovoljno vremena da sistem prebacite u Stay režim.

Odlazak iz kuće - Stay u Full:

Tastatura: [ARM] 2 sekunde → Kašnjenje → Arm lampica uključena

Pritisnite i držite taster [ARM] na tastaturi koja se nalazi na putu izlaska. Ovim ćete započeti izazno kašnjenje svih zona na putu ka izlazu. Nakon što ste napustili objekat, sve zone koje se nalaze na putu ka izlasku će se reaktivirati. Sistem je sada u Full režimu.

Ulaz u objekat - Full u Stay:

Tastatura: [ŠIFRA] → Stay lampica uključena

Kada ulazite na objekat, sve zone koje pripadaju ulaznoj putanji će započeti ulazno kašnjenje, dozvoljavajući Vam da uđete u kuću. Unesite validnu šifru na tastaturi koja se nalazi na ulaznoj putanji da bi isključili ulazno kašnjenje, a sistem prešao u Stay režim. Zone na ulaznoj putanji će se reaktivirati. Sistem je sada u Stay režimu.

Odlazak sa objekta bez promene režima aktiviranja:

[OFF] 2 sekunde

Pritisnite i držite taster [OFF] 2 sekunde na tastaturi da bi izašli iz objekta bez promene režima aktiviranja.

Napredna StayD pošavanja

Window režim i kašnjenje prilikom reaktiviranja

U sistemu koji je aktiviran u Stay režimu: Ovaj režim Vam omogućuje da otvorite jednu eksternu zonu bez uključivanja alarma. Da bi ušli u Window režim, pritisnite [OFF], a zatim ukucajte Vašu [KORISNIČKU ŠIFRU]. Sve zone koje mogu biti otvorene počinju da blinkaju. Sistem će započeti izlazno kašnjenje, dozvoljavajući Vam da otvorite eksternu zonu kao što su prozor ili vrata. Sistem će Vam dozvoliti da otvorite samo jednu zonu, zato što će se izlazno kašnjenje završiti odmah nakon izbora. Kada zatvorite otvorenu zonu (prozor, vrata, itd.) ta zona će ponovo biti aktivirana. Prilikom zatvaranja eksterne zone, započinje period kašnjenja koji će Vam dozvoliti da zonu ispravno zatvorite. Kašnjenje prilikom aktiviranja započinje nakon zatvaranja zone, a zona mora biti zatvorena tokom perioda kašnjenja da bi se reaktivirala.

Live View režim:

Tokom alarma, pritisnite taster [CLEAR] da bi ste videli kretanje. Zone na tastaturi će se uključivati i isključivati kako bi pokazale otvaranje i zatvaranje zona.

Aktiviranje & deaktiviranje

Iskoristite sve prednosti Vašeg sistema tako što ćete se upoznati sa svim metodama aktiviranja. Ukoliko Vaš sistem nije particionisan (pogledajte Particionisanje na strani 22), sve se smatra da pripada particiji 1.

NAPOMENA: Ukoliko ne možete aktivirati sistem zato što je zona otvorena, sistem će ući u Bypass programiranje. Unesite dvocifreni broj zone koju želite preskočiti i pritisnite [ENTER], ili pritisnite [ENTER] da preskočite sve otvorene zone.

Regularno aktiviranje

Ovaj metod će aktivirati sve zone u odabranoj particiji. Molim Vas, imajte u vidu da se regularno aktiviranje može pokrenuti korišćenjem funkcije automatskog aktiviranja (pogledajte Auto-aktiviranje na strani 16) ili One-Touch aktiviranja (pogledajte One-Touch aktiviranje na strani 15).

Kako da regularno aktiviram sistem?

- 1 Zatvorite sve zone u željenoj particiji.
- 2 Pritisnite [ARM] + [KORISNIČKA ŠIFRA].
- 3 Ukoliko imate pristup obema particijama (pogledajte particionisanje na strani 22): Pritisnite taster koji odgovara željenoj particiji ([1] ili [2]). Za obe particije, pritisnite drugi taster nakon potvrdnog tona.

Sleep aktiviranje

Slično kao i Stay aktiviranje, Sleep aktiviranje dozvoljava korisnicima da ostanu unutar zaštićene zone, ali pruža viši nivo zaštite. Na primer, u dvospratnoj kući, perimetar je zaštićen Stay aktiviranjem. Sa Sleep aktiviranjem, perimetar, kao i prizemlje su zaštićeni (detektori pokreta, itd.), dozvoljavajući Vam da se krećete na spratu. Sleep zone su zone koje se preskaču prilikom Sleep aktiviranja. Na primer, kada idete na spavanje, ceo objekat osim Vaše spavaće sobe je kompletno zaštićen alarmom. Sleep aktiviranje može takođe biti aktivirano korišćenjem automatskog aktiviranja (pogledajte Auto-aktiviranje na strani 16) ili One-Touch aktiviranja (pogledajte One-Touch aktiviranje na strani 15).

Kako da aktiviram Sleep režim?

- 1 Zatvorite sve zone u željenoj particiji (osim Sleep zona).
- 2 Pritisnite taster [SLEEP].
- 3 Unesite Vašu [KORISNIČKU ŠIFRU].
- 4 Ukoliko imate pristup obema particijama (pogledajte particionisanje na strani 22): Pritisnite taster koji odgovara željenoj particiji ([1] ili [2]). Za obe particije, pritisnite drugi taster nakon potvrdnog tona.

Stay aktiviranje

Ovaj metod Vam omogućuje da se krećete unutar prostorija dok je perimetar kompletno zaštićen. Stay zone su zone koje se preskaču tokom Stay aktiviranja. Na primer, tokom noći, vrata i prozori mogu biti aktivirani, dok druge oblasti mogu ostati isključene, kao što su oblasti koje štite detektori pokreta. Stay aktiviranje može takođe biti aktivirano korišćenjem automatskog aktiviranja (pogledajte Auto-aktiviranje na strani 16) ili One-Touch aktiviranja (pogledajte One-Touch aktiviranje na strani 15).

Kako da aktiviram Stay režim?

- 1 Zatvorite sve zone u željenoj particiji (osim Stay zona).
- 2 Pritisnite taster [STAY].
- 3 Unesite Vašu [KORISNIČKU ŠIFRU].
- 4 Ukoliko imate pristup obema particijama (pogledajte particionisanje na strani 22): Pritisnite taster koji odgovara željenoj particiji ([1] ili [2]). Za obe particije, pritisnite drugi taster nakon potvrdnog tona.

Preskakanje zona

Preskakanje zone Vam omogućuje da ignorišete (deaktivirate) određene zone sledeći put kada sistem bude bio aktiviran. Na primer, možda ćete želeći da preskočite određene zone kada radnici renoviraju deo Vaše kuće. Nakon što je sistem deaktiviran, unos preskočenih zona se briše. Kada su zone preskočene, taster **[BYP]** će se uključiti. Preskakanje zona takođe može biti aktivirano putem One-Touch Bypass programiranja (pogledajte stranu 15). Ukoliko je One-Touch Bypass programiranje aktivno, pritisnite i držite taster **[BYP]** 3 sekunde da bi ušli u bypass programiranje. Da uklonite Bypass mogućnost iz zone, u koraku 3 unesite još jednom broj zone ili pritisnite **[CLEAR]** da obrišete sve trenutne unose. Pritisnite **[CLEAR]** + **[ENTER]** da obrišete preskočene zone.

Kako da preskočim zone?

- 1 Pritisnite taster **[BYP]**.
- 2 Unesite **[KORISNIČKU ŠIFRU]**. **[BYP]** će početi da blinka. Pritisnite **[ENTER]** da preskočite sve otvorene zone ili pređite na korak 3.
- 3 Aktivirajte tastere koji odgovaraju zonama koje hoćete da preskočite unošenjem broja zona. Taster uključen = zona je otvorena, blinka = zona je preskočena, isključen = zona je zatvorena, nije preskočena.
- 4 Pritisnite taster **[ENTER]** da sačuvate promene i izađete. Pritisnite **[CLEAR]** dva puta da izađete bez čuvanja.

Bypass Recall opcija

Nakon deaktiviranja sistema, bypass unosi se brišu. Bypass Recall opcija ponovo aktivira unose koji su sačuvani u memoriji. Ovo eliminiše potrebu za ručnim reprogramiranjem unosa svaki put kada aktivirate Vaš sistem.

Kako da koristim bypass recall opciju?

- 1 Pritisnite taster **[BYP]**.
- 2 Unesite Vašu **[KORISNIČKU ŠIFRU]**.
- 3 Pritisnite taster **[BYP]**.
- 4 Pritisnite taster **[ENTER]**.

One-Touch aktiviranje

One-Touch aktiviranje Vam omogućuje da aktivirate sistem bez unošenja korisničke šifre. Ova opcija mora biti aktivirana od strane Vašeg instalatera. Ukoliko je opcija programirana, možete povećati nivo bezbednosti Vašeg sistema (od Disarm → Stay Arm → Sleep Arm → Full Arm) bez šifre. Pogledajte figuru 1 ispod.

One-Touch regularno aktiviranje

Pritisnite i držite taster **[ARM]** da bi aktivirali sve zone unutar particije. Ukoliko je particionisan, tasteri **[1]** & **[2]** će blinkati. Ovu opciju možete koristiti da dozvolite određenim individuama kao što je tehničko osoblje da aktiviraju sistem bez mogućnosti pristupa drugim opcijama sistema. Pogledajte Regularno aktiviranje na strani 14.

One-Touch Stay aktiviranje

Pritisnite i držite taster **[STAY]** da bi aktivirali perimetar. Pogledajte Stay aktiviranje na strani 14.

One-Touch Sleep aktiviranje

Pritisnite i držite taster **[SLEEP]** da aktivirate sve zone koje nisu definisane kao Sleep zone. Pogledajte Sleep aktiviranje na strani 14.

One-Touch Bypass programiranje

Pritisnite i držite taster **[BYP]** da pristupite režimu Bypass programiranja. Pogledajte Preskakanje zona na strani 17.

Brzi izlaz

Kada je sistem već aktiviran u Stay ili Sleep režimu: ova opcija će Vam omogućiti da izađete iz obezbeđenih oblasti, a da sistem ostane aktivan. Pritisnite i držite taster **[OFF]** da bi započeli izlazno kašnjenje. Nakon što period izlaznog kašnjenja istekne, sistem će se vratiti u prvobitni režim.

Figura 1: Aktiviranje / deaktiviranje

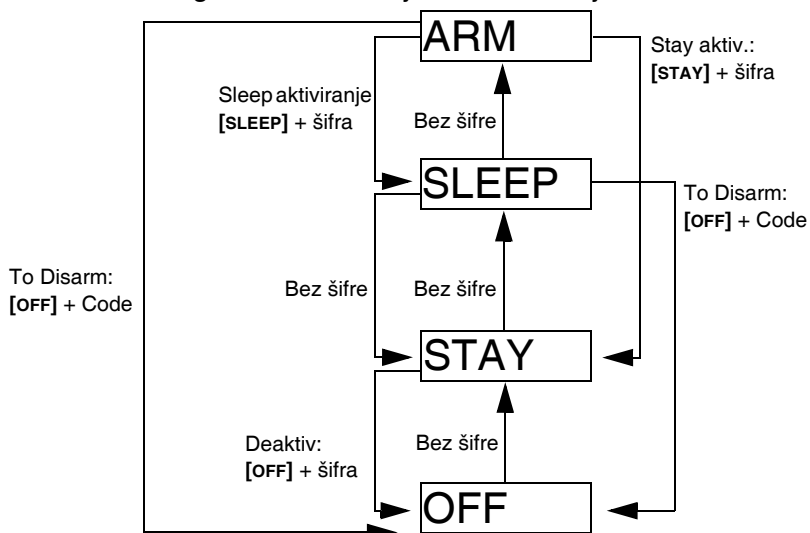

Auto-aktiviranje

Vremensko auto aktiviranje

Alarmni sistem se može sam aktivirati svakog dana u određeno vreme. Kao i kod regularnog aktiviranja (pogledajte Regularno aktiviranje na strani 14), sistem će preskočiti sve otvorene zone.

Kako da programiram tajmer za automatsko aktiviranje?

- 1 Pritisnite taster [⏻].
- 2 Unesite [MASTER ŠIFRU].
- 3 Pritisnite taster [BYP]. [BYP] taster će početi da blinka.
- 4 Pritisnite taster [1] da podesite particiju 1, ili pritisnite taster [2] da podesite particiju 2.
- 5 Unesite željeno vreme za automatsko aktiviranje (24-časovni prikaz, npr. 18:30).
- 6 Pritisnite taster [1] za regularno aktiviranje, taster [2] za sleep aktiviranje, ili taster [3] za stay aktiviranje particije.

Kako da privremeno isključim tajmer za automatsko aktiviranje?

- 1 Pritisnite taster [⏻].
- 2 Unesite [MASTER ŠIFRU].
- 3 Pritisnite taster [BYP]. [BYP] taster će početi da blinka.
- 4 Pritisnite taster [1] da podesite particiju 1, ili pritisnite taster [2] da podesite particiju 2.
- 5 Pritisnite i držite taster [SLEEP] da privremeno isključite tajmer za automatsko aktiviranje.

Automatsko aktiviranje kada nema pokreta

Alarmni sistem može biti programiran da aktivira sistem i/ili pošalje poruku monitoring stanici ukoliko se nijedna zona ne aktivira u okviru nekog vremenskog perioda. Ovo je posebno korisna opcija prilikom nadzora pojedinaca sa hroničnim zdravstvenim problemima ili samaca. Sistem će preskočiti sve otvorene zone.

Prikaz

K32RF ima dva režima prikaza. Standardno, tastatura prikazuje sve događaje (npr. zone pod alarmom, preskočene zone, itd.) u realnom vremenu. Alternativno, sistem može biti programiran od strane instalatera da prikazuje samo zone koje su prouzrokovale alarm ili ulazno kašnjenje. Ukoliko želite da vidite status svih zona, pritisnite taster [i]. Zone koje su otvorene, ali koje nisu prouzrokovale alarm će biti prikazane samo nakon pritiska tastera [i]. Informacija će biti prikazana 30 sekundi (20 sekundi kod K37), prikazujući status svih zona u vreme pritiska tastera [i]. Prikaz zona će biti isključen nakon 30 sekundi (20 sekundi za K37). Za više informacije o ova dva režima prikaza, kontaktirajte Vašeg instalatera.

Alarmi

Prikaz alarma

Ukoliko je neka zona bila alarmirana, odgovarajući taster će blinkati, taster **[MEM]** će svetleti, a zone će biti sačuvane u memoriji. Ovi tasteri će nastaviti da svetle sve do deaktiviranja sistema. Da bi izašli iz ovog režima i prikazali trenutno stanje pre deaktiviranja sistema, pritisnite taster **[CLEAR]**. Kada je sistem deaktiviran, tasteri zona će se isključiti, dok će taster **[MEM]** ostati uključen. Pritiskom na taster **[MEM]** uključice se tasteri koji odgovaraju zonama koje su bile pod alarmom. Memorija alarma će biti obrisana nakon dešavanja novog alarmnog stanja i nakon unosa validne šifre ili nakon kompletnog aktiviranja sistema.

Deaktiviranje alarma

Da bi deaktivirali aktiviran sistem ili alarm, pritisnite **[OFF]** i unesite Vašu **[KORISNIČKU ŠIFRU]**. Ulazna tačka, kao što su ulazna vrata, će biti programirana sa jednim od sva tajmera ulaznih kašnjenja. Kada je ulazna tačka otvorena, tastatura će se oglašavati sve dok ne deaktivirate sistem. Vaš alarmni sistem neće generisati alarm dok ovaj tajmer ne istekne. Korisnici mogu deaktivirati particiju kojoj su dodeljeni, osim korisnika koja imaju samo opciju aktiviranja sistema ili aktiviranja PGM izlaza.

Kako da deaktiviran sistem?

- Pritisnite **[OFF]** + unesite **[KORISNIČKU ŠIFRU]**.

Panik alarmi

U hitnim slučajevima, sistem obezbeđuje tri panik alarma koji istog trenutka aktiviraju alarma nakon istovremenog pritiskanja i držanja dva određena tastera 3 sekunde. U zavisnosti od Vaših potreba, ovi panik alarmi mogu aktivirati zvučne alarme (sirene) ili tihe alarme koji mogu dojaviti određene poruke monitoring stanici. Na primer, pritiskom na **[1]** i **[3]** sistem će zvati policiju ili uraditi nešto što želite. Ova opcija mora biti podešena od strane Vašeg instalatera.

Pritisnite i držite tastere **[1]** i **[3]** za panik 1 (npr. policija).

Pritisnite i držite tastere **[4]** i **[6]** za panik 2 (npr. hitna pomoć).

Pritisnite i držite tastere **[7]** i **[9]** za panik 3 (požar).

Požarni alarmi

Nakon požarnog alarma, sirena će emitovati tri tona na po 2 sekunde sve dok ne bude utišana ili resetovana unošenjem validne korisničke šifre. Ukoliko je zona požarna zona sa kašnjenjem, postojaće kašnjenje pre nego što sistem kontaktira monitoring stanicu. Ovo će sprečiti slanje lažnih alarma. Ukoliko nema požara, obavestite Vašu monitoring stanicu na vreme.

Šta da radim ako je požarna zona sa kašnjenjem slučajno aktivirana?

- 1 Pritisnite taster **[CLEAR]** u okviru 30 sekundi nakon alarma.
- 2 Pokušajte da rešite problem.
- 3 Ukoliko se problem nastavi, nakon 90 sekundi, alarm će se ponovo oglasiti. Pritisnite taster **[CLEAR]** ponovo.

Smanjenje pojave požara

Tri najčešća uzročnika požara:

Kuvanje je vodeći uzrok pojave požara u domovima širom Amerike. To je istovremeno i vodeći uzrok povreda. Požari usled kuvanja su češće rezultat nenadziranog kuvanja i ljudske greške, nego mehaničkog problema ringle ili rerne. Nemarno pušenje je vodeći uzrok smrti kod požara. Dimni detektori su značajni za detekciju dima. Grejanje je drugi vodeći uzročnik pojave požara u domovima.

Saveti za bezbednost

U slučaju požara, prvo se evakuišite, a zatim zovite pomoć. Razvijte plan za evakuaciju u slučaju požara i odredite mesto za sastajanje van. Uverite se da svako u porodici zna dva načina da se evakuiše iz svake sobe. Vežbajte evakuaciju sa zatvorenim očima. U slučaju požara, nikada ne ustajte, već pužite ispod dima i pokušajte da pokrijete svoja usta. Nikada se nemojte vraćati u objekat koji je zahvaćen požarom; to Vas može

koštati života. Na kraju, imajući barem jedan ispravan dimni detektor odnosno alarm drastično povećavati šanse da preživite požar.

Testiranje & održavanje

Kada je sistem deaktiviran i kada je uključena lampica "OFF", aktivirajte detektore pokreta tako što ćete proći kroz zaštićenu oblast. Otvorite i zatvirute zaštićena vrata i proverite da li se na tastaturi javljaju promene. Vaš instalater Vas može savetovati kako da na najbolji način testirate svoj sistem.

Ne koristite otvoreni plamen ili gorive materijale da testirate detektore požara. Kontaktirajte svog instalatera za bezbedan metod testiranja sistema.

U uslovima normalnog korišćenja, Vas sistem ne zahteva nikakvo održavanje osim regularnog testiranja. Preporučuje se da se standby baterija menja svake tri godine.

Komunikacija putem Interneta (IP100)

Vežu sa Vašim sistemom možete uspostaviti putem Interneta korišćenjem dodatnog sistemskog modula koji nosi oznaku IP100 Internet modul (prodaje se odvojeno). IP100 kontroliše i vrši nadzor Vašeg sistem sa udaljene lokacije putem web pretraživača. Modul može slati email poruke nakon alarma, aktiviranja/deaktiviranja sistema, kao i kod pojave problema. Na primer, sistem Vam može poslati email kada se Vaša deca vrate iz škole, ili ukoliko se desi alarm kada niste kod kuće.

Takođe možete vršiti pregled trenutnog stanja sistema, a možete ga i aktivirati/deaktivirati. Na primer, upravo ste izašli iz kancelarije i krenuli na vikend, ali niste sigurni da li ste sistem aktivirali. Jednostavno proverite status sa Vašeg laptopa i aktivirajte sistem sa udaljene lokacije. Ne postoji nikakav softver koji se treba instalirati pošto IP100 ima ugrađen web server. On koristi dobro organizovanu web stranicu koja Vam daje kontrolu. Konsultujte Vašeg instalatera ili pogledajte korisničko uputstvo IP100 modula za više informacija.

Komunikacija SMS porukama (PCS100)

Komunikaciju sa Vašim sistemom možete ostvariti i korišćenjem SMS poruka korišćenjem sistemskog modula naziva PCS100 GSM modul (prodaje se odvojeno). GSM modul Vam omogućuje da primete text poruke sistemskih događaja, kao što su alarmi ili problemi, na Vašem mobilnom telefonu. Takođe Vam omogućuje da šaljete SMS poruke i na taj način aktivirate ili deaktivirate svoj sistem sa bilo kog mesta u svetu. Konsultujte Vašeg instalatera za više informacija.

Prijem tekstualnih poruka

Da bi primili tekstualne poruke sa Vašeg sistema potrebno je da:

- Programirate telefonske brojeve na koje će se poruke slati.
- Odaberete koje će grupe događaja (alarm, aktiviranje/deaktiviranje, problemi i prestanak problema) generisati tekstualne poruke.
- Odaberete particiju kojoj će broj telefona biti dodeljen.

Kako da podesim GSM modul da mi šalje tekst poruke?

- 1 Pritisnite taster [⏏].
- 2 Unesite [MASTER ŠIFRU].
- 3 Pritisnite [ARM].
- 4 Korišćenjem tastera [▲] / [SLEEP] i [▼] / [STAY] ili unošenjem [01] do [08], odaberite jedan od osam telefonskih brojeva koje želite programirati i pritisnite [ENTER].
- 5 Unesite telefonski broj i pritisnite [ENTER].
- 6 Odaberite grupu događaja koja će slati tekstualne poruke broju koju je podešen u koraku 5 (pogledajte Opcije pozivanja ispod).
- 7 Pritisnite [ENTER].
- 8 Odaberite particiju(e) koje će biti dodeljene ovom telefonskom broju pritiskanjem [1], [2], ili oba.

9 Da bi sačuvali, pritisnite [ENTER].

Opcije pozivanja

Opcija	Događaji koji šalju tekst poruku
[1]	Bilo koji alarm (npr. požar, provala itd.)
[2]	Aktiviranje i deaktiviranje
[3]	Bilo koji problem (npr. nestanak baterije)
[4]	Bilo koji prestanak problema

Primer tekstualne poruke

Alarmna poruka

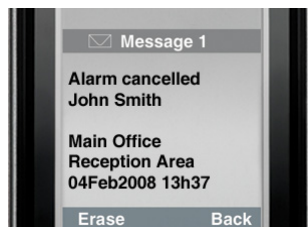

Poruka prilikom aktiviranja / deaktiviranja

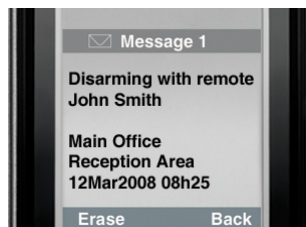

Pojava problema

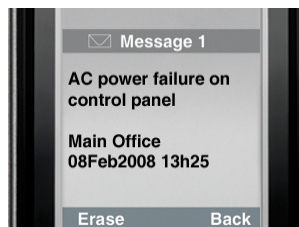

Prestanak problema

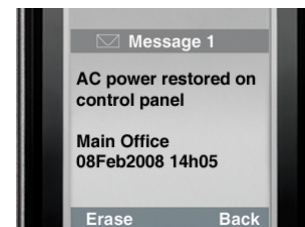

Slanje tekstualne poruke za aktiviranje / deaktiviranje

Sistem može biti aktiviran ili deaktiviran slanje tekstualne poruke (SMS) sa bilo kog mobilnog telefona. Poruka mora biti poslata na broj telefona GSM modula. Komande u tekstualnoj poruci moraju imati određeni format koji sledi:

C[KORISNIČKA ŠIFRA].[AKCIJA].A[PARTICIJE].[TELEFONSKI BROJ]

NAPOMENA: SMS komande moraju biti unete velikim slovima.

Primer: C1234.ARM.A1.5555551234
C1234.OFF.A1.5555551234

U primeru iznad, korisnička šifra će aktivirati ili deaktivirati particiju 1, a potvrдна poruka će biti poslata na broj telefona: (555) 555-1234.

Korisnička šifra

Prvi deo poruke jeste korisnička šifra (ista šifra koja se koristi i na samom alarmnom sistemu). Pre korisničke šifre se mora nalaziti slovo C.

Primer: **C1234.**

Akcija

Moguće je da aktivirate ili deaktivirate sistem. Komanda mora biti uneta nakon unošenja korisničke šifre, nakon koje se nalazi tačka. Da bi aktivirali sistem, unesite komandu ARM. Da bi isključili sistem, unesite komandu OFF.

Primer: C1234.**ARM.**

Particija

Moguće je da aktivirate ili deaktivirate određene particije. Particije moraju biti unete nakon unošenja slova A i odvojene zarezima za pojedinačne particije. Takođe je moguće vršiti funkciju nad nizom particijama korišćenjem reči TO između početne i krajnje particije u seriji. Nakon liste particija mora slediti tačka.

Primer: C1234.ARM.**A1.**
C1234.ARM.**A1TO2.**

Broj telefona

Ovo je broj telefona na koji će sistem poslati SMS poruku sa sadržajem novog statusa sistema.

Primer:C1234.ARM.A1,3,5TO7.5555551234

IP informacije

Možete dobiti IP adresu GSM modula putem tekst poruke. GSM modul će poslati tekst poruku na specificirani broj telefona sa trenutnom IP adresom GSM modula. Validna korisnička šifra mora biti uneta da bi dobili IP adresu. IP adresa se može koristiti za udaljeno programiranje sistema. Konsultujte Vašeg instalatera za više informacija.

Primer:C1234.IP.5555551234

Broj telefona GSM modula

Ovde unesite broj telefona Vašeg GSM modula.

Komunikacija putem telefona (Glasovna dojava VDMP3)

Sa Vašim sistemom možete komunicirati i putem telefona korišćenjem dodatnog modula naziva VDMP3 glasovni javljač (prodaje se odvojeno). VDMP3 je modul koji može biti programiran da poziva jedan ili više telefonskih brojeva u slučaju alarma. Na primer, ukoliko se u Vašoj radnji desi alarm kada je radnja zatvorena, svaki zaposleni može primiti glasovnu poruku na svoj telefon.

Takođe, VDMP3 možete pozvati sa udaljene lokacije, i na taj način aktivirati ili deaktivirati sistem ili aktivirati PGM izlaze. VDMP3 u suštini pretvara telefonsku liniju u tastaturu. Na primer, morali se neočekivano produćini Vaše poslovno putovanje, ali bi želeli iz sigurnosnih razloga da uključite osvetljenje u svojoj kancelariji. Jednostavno iskoristite svoj telefon da uključite ili isključite svetla. Konsultujte svoj instalatera za više informacija.

VDMP3 instrukcije

Kako da pozovem VDMP3?

- 1 Sa udaljene lokacije, pozovite broj telefona na koji je VDMP3 povezan.
- 2 Kada se VDMP3 javi, unesite svoju korisničku šifru.
- 3 Biće Vam dat status sistema, kao i opcije da aktivirate/deaktivirate (1) i kontrolišete opcije (PGM) (2).
NAPOMENA: *Ukoliko prekinete vezu dok komunicirate sa modulom VDMP3, morate sačekati 2 minuta pre nego što pokušate ponovo. Da bi izbegli čekanje, pritisnite “#” da regularno prekinete vezu sa modulom VDMP3.*

Pogledajte sledeću stranu i dijagram o mogućnostima korišćenja modula VDMP3.

Pozivanje VDMP3 modula

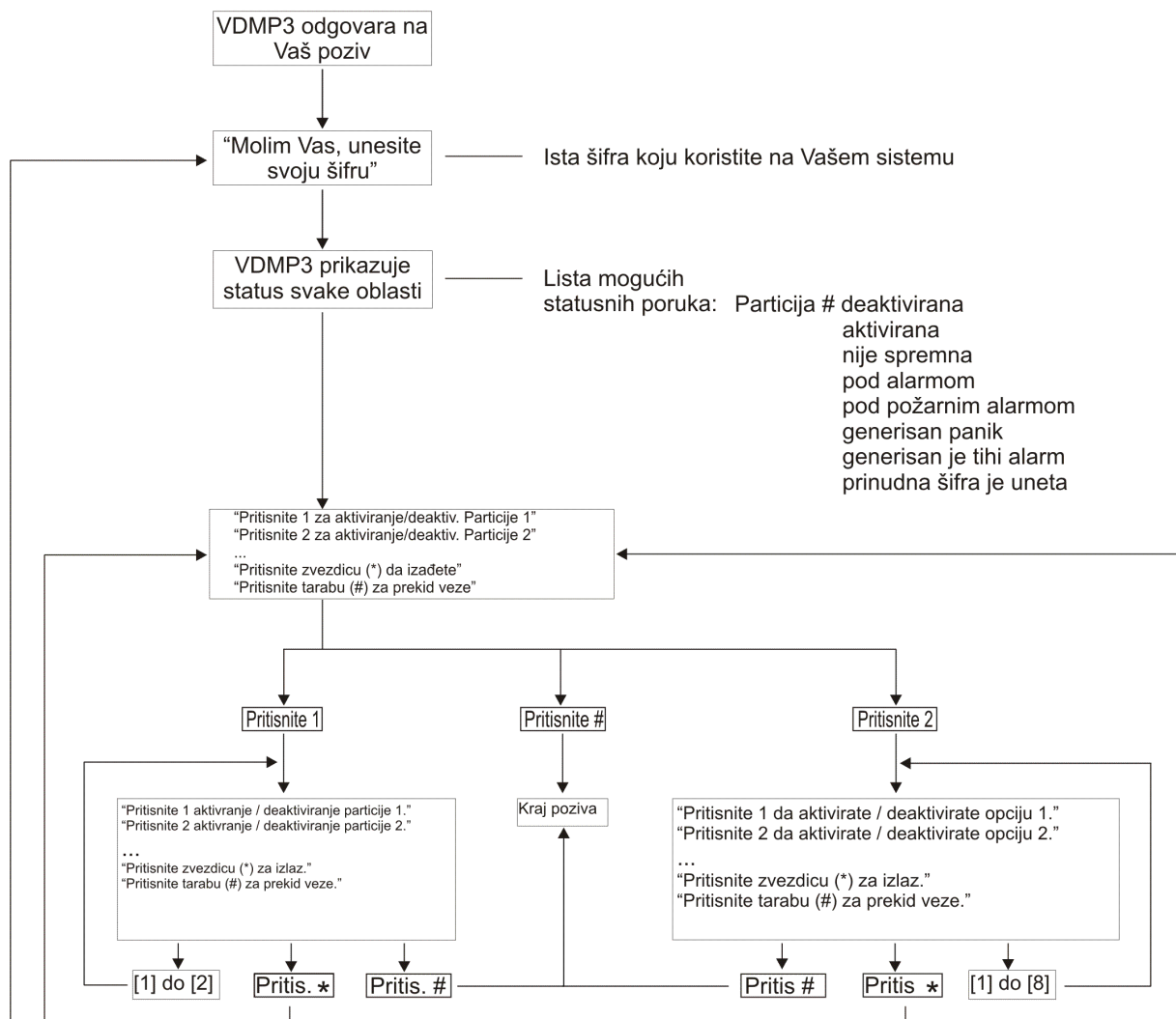

Primanje poziva sa modula VDMP3

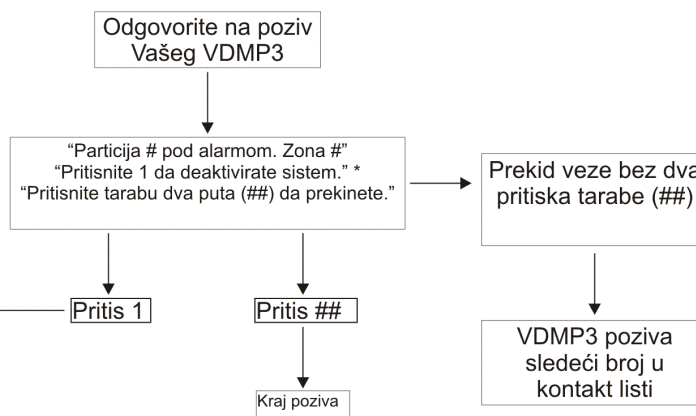

* Ukoliko je nekoliko particija pod alarmom, VDMP3 prekida i poziva ponovo da izvesti druge alarme.

Napredne sistemske opcije

Programabilni izlazi (PGM-ovi)

Vaš sistem može uključivati jedan ili više PGM-ova. Kada se desi određeni događaj u sistemu, PGM može biti programiran da resetuje dimne detektore, aktivira svetlo u Vašoj kući ili kancelariji, otvori/zatvori vrata garaže i još mnogo toga. Ukoliko Vam to omogući instalater, možete pritisnuti i držati tastere [1] & [2], [2] & [3], [4] & [5], [5] & [6], [7] & [8], ili [8] & [9] za svaki respektivni PGM. Pritisnite i držite [CLEAR] + [ENTER] ili [⏏] 3 sekunde da bi resetovali dimne detektore. Ove opcije mora podesiti Vaš instalater.

Particionisanje

Vaš sistem poseduje mogućnost particionisanja koja može podeliti Vaš alarmni sistem na dve samostalne oblasti koje se identifikuju kao particija 1 i particija 2. Kada je particionisan, svaka zona, svaka korisnička šifra i mnoge druge opcije Vašeg sistema mogu biti dodeljeni particiji 1, particiji 2 ili obema particijama.

NAPOMENA: Ukoliko sistem nije particionisan, sve zone, korisničke šifre i sve opcije će pripadati particiji 1. Particionisanje nije dostupno kada se koristi tastatura K636.

Brzi tasteri

Na zahtev Vašeg instalatera ili monitoring stanica morate uraditi sledeće. Da bi ušli u meni za programiranje, pritisnite [⏏], a zatim unesite svoju [MASTER ŠIFRU]. U meniju za programiranje, pritisnite:

Test izveštaj

[MEM] + [2]

Ukoliko je Vaš sistem povezan sa monitoring stanicom, ova opcija će poslati test izveštaj monitoring stanici.

Pozivanje PC-a

[MEM] + [1]

Iniciranje poziva monitoring stanici koja koristi WinLoad softver.

Odgovor na poziv PC-a

[MEM] + [1]

Sistem će odgovoriti napoziv koji je načinjen od strane monitoring stanice koja koristi WinLoad softver.

Prekid komunikacije

[MEM] + [9]

Prekid komunikacija sa WinLoad softverom.

Sistemske napomene

Opis zona

Da li je sistem particionisan? Da Ne

Particija 1 = _____

Particija 2 = _____

Specijalni tasteri i opcije

- [ARM] One-Touch regularno aktiviranje je omogućeno
- [STAY] One-Touch Stay aktiviranje je omogućeno
- [SLEEP] One-Touch Sleep aktiviranje je omogućeno
- [BYP] One-Touch Bypass programiranje je omogućeno

Panik alarmi

[1] & [3] Policija ili _____ Zvučni Isključen Samo izveštaj

[4] & [6] Aux. ili _____ Zvučni Isključen Samo izveštaj

[7] & [9] Požar ili _____ Zvučni Isključen Samo izveštaj

PGM-ovi

PGM 1 _____ PGM 2 _____ PGM 3 _____ PGM 4 _____

PGM 5 _____ PGM 6 _____ PGM 7 _____ PGM 8 _____

PGM 9 _____ PGM 10 _____ PGM 11 _____ PGM 12 _____

PGM 13 _____ PGM 14 _____ PGM 15 _____ PGM 16 _____

PGM tasteri

[1] & [2]: _____

[4] & [5]: _____

[7] & [8]: _____

[CLEAR] + [ENTER] = Reset dimnih detektora

[2] & [3]: _____

[5] & [6]: _____

[8] & [9]: _____

Sistemske tajmere

Ulaz i izlaz Vašeg poseda putem određenih vrata.

Izlazno kašnjenje 1 (Particija 1): _____ sek. = vreme za izlaz sa objekta

Izlazno kašnjenje 2 (Particija 2): _____ sek. = vreme za izlaz sa objekta

Ulazno kašnjenje 1 = _____ sek. = vreme za deaktiviranje pre alarma; ulaz kroz zonu # _____

Ulazno kašnjenje 2 = _____ sek. = vreme za deaktiviranje pre alarma; ulaz kroz zonu # _____

Sirena će se oglašavati _____ min.

Broj telefona GSM modula

Ovde unesite broj telefona GSM modula

Druge informacije

Instalater: _____

Datum: _____

Servisira: _____

Telefon: _____

Vrši nadzor: _____

Telefon: _____

Vaš broj naloga: _____

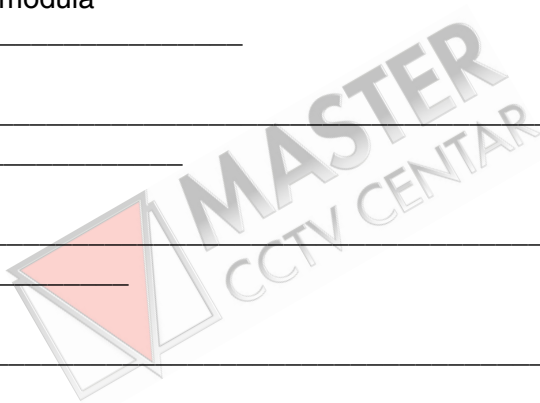

Brzo programiranje

Master brzi meniji

Korisnik

Korak	Akcija	Detalji
1	[⏏] + [MASTER ŠIFRA]	Taster [⏏] će blinkati. LED/taster uključen = programiran korisnik. [MASTER ŠIFRA PARTICIJE] takođe može biti korišćena.
2	[BROJ KORISNIKA]	2 cifre: 01 do 32.
3	[ŠIFRA]	Unesite 4 ili 6-cifrenu šifru.
4	[POTVRDA ŠIFRE]	Ponovo unesite 4 ili 6-cifrenu šifru.
5	[DODELA DALJINSKOG UPRAVLJAČA]	Pritisnite bilo koji taster na daljinskom upravljaču dva puta. Ukoliko ne želite da dodelite daljinski upravljač, pritisnite [ENTER].
6		Da programirate novog korisnika, idite na korak 2. Za izlaz, pritisnite [CLEAR]. Za particionisane sistem pređite na korak 7.
7	[1] i/ili [2] + [ENTER]	Dodelite korisnika jednoj ili obema particijama i pritisnite [ENTER]. Standardno, korisnici se dodeljuju particiji 1. Prelaz na sledećeg slobodnog korisnika.

Kašnjenja

Korak	Akcija	Detalji
1	[⏏] + [MASTER ŠIFRA]	Taster [⏏] će blinkati.
2	[TBL]	
3	[1] = Ulazno kašnjenje 1(sek) Standardno = 045 sek. [2] = Ulazno kašnjenje 2(sek) Standardno = 045 sek. [3] = Izlazno kašnjenje (sek.) Standardno = 060 sek. [4] = Sviranje sirene (min.) Standardno = 004 min.	
4	[000] do [255]	___ / ___ / ___ Unesite vrednost između 000 i 255

Vreme i datum

Korak	Akcija	Detalji
1	[⏏] + [MASTER ŠIFRA]	Taster [⏏] će blinkati
2	[TBL] + [5]	
3	[SS:MM]*	Unesite vreme koristeći 24-časovni format (pr. 18:00 za 6:00 pm). *Za SP4000 / SP65 sisteme, vreme mora biti unešeno u 24-časovnom formatu. Preskočite korak 4 (format vremena).
4	[1] = 24 Hour [2] = AM; [3] = PM	Select time format.
5	[GGGG/MM/DD]	Unesite datum.

WinLoad / GSM komunikacija

Korak	Akcija	Detalji
1	[⏏] + [MASTER ŠIFRA]	Taster [⏏] će blinkati.
2	[MEM]	
3	[1] = Početak komunikacije [2] = Test izveštaj [9] = Prekid komunikacije	

Sistemske opcije

Korak	Akcija	Detalji
1	[⏏] + [MASTER ŠIFRA]	Taster [⏏] će blinkati.
2	[BYP]	

- 3 [4] = Zvučni signal iz sirene prilikom aktiviranja/deaktiviranja sa tastaturom.
 [5] = Zvučni signal iz sirene prilikom aktiviranja/deaktiviranja sa daljinskim.
 [6] = Nema izlaznog kašnjenja prilikom aktiviranja sa daljinskim upravljačem.

Dodeljivanje REM3 dvosmernog daljinskog upravljača panelu

Korak	Akcija	Detalji
1	[⏻] + [MASTER ŠIFRA]	Taster [⏻] će blinkati. LED/Taster uključen = programiran korisnik [MASTER ŠIFRA PARTICIJE] se takođe može koristiti.
2	[BROJ KORISNIKA]	2 cifre: 01 do 32
3	[ŠIFRA]	Unesite 4- ili 6-cifrenu šifru.
4	[POTVRDA ŠIFRE]	Ponovo unesite 4- ili 6-cifrenu šifru.
5	[PODESITE DALJINSKI]	Pritisnite i držite informacioni taster ([i]) na željenom daljinskom.
6	[1] i/ili [2] + [ENTER]	Dodelite korisnika jednoj ili obema particijama i pritisnite [ENTER]. Standardno, korisnici su deljeni particiji 1. Prelaz na sledećeg slobodnog korisnika.

Komunikator

Korak	Akcija	Detalji
1	[⏻] + [MASTER ŠIFRA]	Taster [⏻] će blinkati.
2	[MEM]	
3	[3] = Lični telefon #1 [4] = Lični telefon #2 [5] = Lični telefon #3 [6] = Lični telefon #4 [7] = Lični telefon #5 [8] = Pejdžer #	
4	[TELEFON #] + [ENTER]	Unesite broj telefona (do 32 sifre) i pritisnite [ENTER]. Prelaz na sledeći broj telefona, ili prelaz na korak 5 ako je odabran [8] = Pager #.
5	[PORUKA] + [ENTER]	Korak 5 samo za Pejdžer #. Unesite poruku za pejdžer i pritisnite [ENTER].

Test izveštaj

Korak	Akcija	Detalji
1	[⏻] + [MASTER ŠIFRA]	Taster [⏻] će blinkati.
2	[MEM]	Pritisnite taster [MEM]
3	[2]	Slanje test izveštaja monitoring stanici.

Automatsko aktiviranje

Korak	Akcija	Detalji
1	[⏻] + [MASTER ŠIFRA]	Taster [⏻] će blinkati.
2	[BYP]	
3	[1] = Auto aktiv. (particija 1) [2] = Auto aktiv. (particija 2)	
4	[SS:MM]	Unesite vreme korišćenjem 24-časovnog formata
5	[1] = Regularno aktiviranje [2] = Sleep aktiviranje [3] = Stay aktiviranje	

Brisanje izgubljenog daljinskog upravljača

Korak	Akcija	Detalji
1	[⏻] + [MASTER ŠIFRA]	
2	[BYP]	
3	[3]	
4	[SVI DALJINSKI] + [ENTER]	Pritisnite taster na svim daljinskim. Pritisnite [ENTER]
5	Pritisnite, držite [SLEEP](3sek)	Pritisnite i držite [SLEEP] da obrišete izgubljene daljinske upravljače.





Nadamo se da ovaj proizvod zadovoljava Vaše potrebe. Ukoliko imate nekih pitanja i komentara, molim Vas, posetite nas na adresi www.paradox.com

